

قابل توجه مسئولین محترم فناوری اطلاعات و مدیران آموزشی

مشخصات فنی وایت بردهای جم IE BOARD (Electromagnetic)

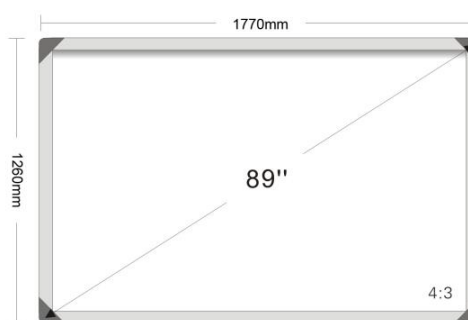

وزن برد	وزن کل	ابعاد کارتن	نسبت	ابعاد تصویر	سطح نوشتاری	ابعاد	مدل
16.5kg	28.3kg	1860×1400×85mm	4:3	1570×1180mm	1620×1180mm	1690×1245mm	DS-9079HD
17kg	27.5kg	1920×1460×95mm	4:3	1650×1200mm	1710×1200mm	1770×1260mm	DS-9089HD

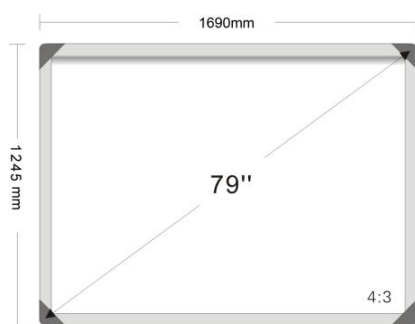

نرم افزار فارسی جم

دارای ابزارهای ترسیم و نوشتاری - ابزارهای ذخیره سازی مانند فیلم و عکس - تبدیل دست نوشته به فونت

تکنولوژی: الکترومگنتیک

ورودی برق: USB

مصرف برق: 200mA

اتصال: USB 2.0

طول کابل اتصال: 5 متر

قدرت تفکیک: 4096X4096 بسته به پروژکتور مورد استفاده

Cursor Deviation : 0.05mm

Scanning Speed : The first point 25ms, consecutive points 8ms

Cursor Speed : 180 points/s

Surface : HPL/Matt surface , improved projection , support mark pen

Software : IEBOARD Software 7.0

Certificates : CCC, CE, FCC, Rohs, ISO

